

CASIO®

SE-S100 KÄYTTÖOHJE



sarjanumero _____

käyttöönotto pvm ____ / ____ / ____

JÄLLEENMYYJÄ:

20/05/2015

MAAHANTUONTI MYYNTI HUOLTO TARVIKKEET

AHOLA OY

Ahola Oy
Palkkatilankatu 1-3
00240 Helsinki
www.jariahola.fi

Myynti puh. 020-7890 750
Asiakastuki 0600-12356 (puhelun hinta 2,21 / min. + mpm/pvm)
*Pidätämme oikeudet hinnanmuutoksiin

<u>HAKEMISTO</u>	SIVU
ENNEN KÄYTTÖÖNOTTOA /KÄYTTÖÖNOTTO	3
A. NÄPPÄINPÖYDÄN NÄPPÄIMET	4
B. NÄPPÄINPÖYDÄN NÄPPÄIMET/LASKUKONE	5
C. KÄYTTÖLUKKO/AVAIMET / NÄYTÖT	5
D. KUITTINAUHAN VAIHTO	6
E. OHJELMOINTI	6
1. PÄIVÄMÄÄRÄ	6
2. KELLONAIKA	6
3. VEROTAULUKKOJEN OHJELMOINTI	7
4. VEROTAULUKON MÄÄRITYS TUOTERYHMÄLLE	8
5. KUITTI/KONTROLLIN TULOSTUSMÄÄRITYKSET	9
6. PERUSASETUSTEN OHJELMOINTI	10
7. RAPORTTIASETUSTEN OHJELMOINTI	11
8. HINNAN OHJELMOINTI TUOTERYHMÄLLE	11
9. TUOTERYHMÄMÄÄRITYSTEN OHJELMOINTI	12
10. TUOTERYHMÄNIMEN OHJELMOINTI (VALMIIT TEKSTIT)	12
11. TUOTERYHMÄNIMEN OHJELMOINTI	12
12. LOGOTEKSTIN OHJELMOINTI	13
13. MYYJÄNIMEN OHJELMOINTI	13
14. TUOTE (PLU) NIMEN OHJELMOINTI (VALMIIT TEKSTIT)	13
15. TUOTE (PLU) NIMEN OHJELMOINTI	13
TEKSTIN KIRJOITTAMISOHJEET	14,15
16. TUOTE (PLU) HINNAN OHJELMOINTI	15
17. TUOTTEEN (PLU) LINKITYS TUOTERYHMÄÄN	15
18. KUITTITULOSTUKSEN FONTTIKOKON PIKAVALINTA	16
19. NÄPPÄINÄÄNTEN PIKAVALINTA	16
20. OHJELMATIETOJEN LUKEMINEN	16
SD MUISTIKORTIN KÄYTTÖ	17
F. NORMAALI KÄYTTÖ	18
1. NORMAALI MYYNTI	18
2. KORJAUS ENNEN REKISTERÖINTIÄ	18
3. KORJAUS HETI REKISTERÖINNIN JÄLKEEN	18
4. VIRHEKUITIN KORJAUS	19
5. KERTOLASKU	19
6. %-ALENNUS	19
7. EURO-ALENNUS	19
8. LAATIKON AVAUS ILMAN MYYNTIÄ	19
9. KOODIN (#) REKISTERÖINTI KUITILLE	19
10. SUORITUS	19
11. ULOSMAKSU	19
12. PLU TUOTTEEN MYYNTI	20
13. LASKUKONETOIMINTO	20
G. RAPORTIT	21
1. KONTROLLIRAPORTTI (X)	21
2. KONTROLLIRAPORTTI (Z)	21
3. RAPORTTI ILLALLA (X)	21
4. RAPORTTI ILLALLA (Z)	21
5. RAPORTTI KUUKAUDEN LOPUSSA (X)	21
6. RAPORTTI KUUKAUDEN LOPUSSA (Z)	21
7. RAHARAPORTTI (X)	21
8. TUOTE (PLU) RAPORTTI (X)	21
9. TUOTE (PLU) RAPORTTI (Z)	21
RAPORTTIMALLIT	22
VIRHEKOODIT/PIKAOHJEET	23
TAKUU JA PUHELINTUKI	24

ENNEN KÄYTTÖNOTTOA:

Pura kone pakkauslaatikosta ja tarkista, että kaikki tuotteet löytyvät:

- kuittirulla
- käyttölukon avaimet
- kassalaatikon avain
- käyttöohjeet ja user's manual

KÄYTTÖNOTTO ENSIMMÄISEN KERRAN:

1. Aseta muistinsuoja ja paristot ja kuitti/kontrollinauha paikoilleen ennen kuin kytket kassakoneen verkkovirtaan!

HUOM! Vaihda paristot vuosittain. Käytä 57/70 TAI 58/80 pölyvapaata lämpöherkkää paperia

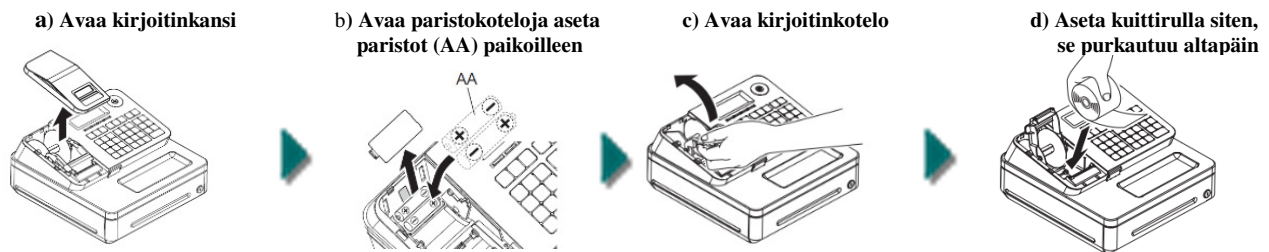

2. Aseta PGM avain OFF asentoon ja kytke kassakone verkkovirtaan

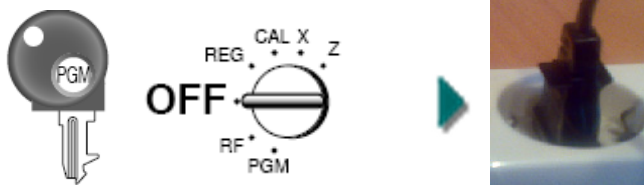

3. Valitse kieli koneen tulostaman listan numeron mukaisesti .

Valitse SUOMI näppäilemällä



4. Seuraa näytön/kuittitulostuksen ohjeita

1. Päivämäärä kuudella (6)numerolla **ppkkvv** (esim. 200515 = 20.5.2015)
2. Kellonaika neljällä (4) numerolla 24 h järjestelmän mukaan **hhmm** (esim. 1320)
3. Syötä arvonlisävero 1 kahdella numerolla (esim. 24 = 24%) ja paina CA/AMT
4. Syötä arvonlisävero 2 kahdella numerolla (esim. 14 = 14%) ja paina CA/AMT
5. Syötä arvonlisävero 3 kahdella numerolla (esim. 10 = 10%) ja paina CA/AMT
6. Syötä arvonlisävero 4 kahdella numerolla (esim. 00 = 0%) ja paina CA/AMT
7. Valitse pyöristetäänkö loppusumma näppäilemällä 1 tai 0 ja paina CA/AMT
1 = Pyöristää loppusumman
0 = Ei pyöristä loppusummaa

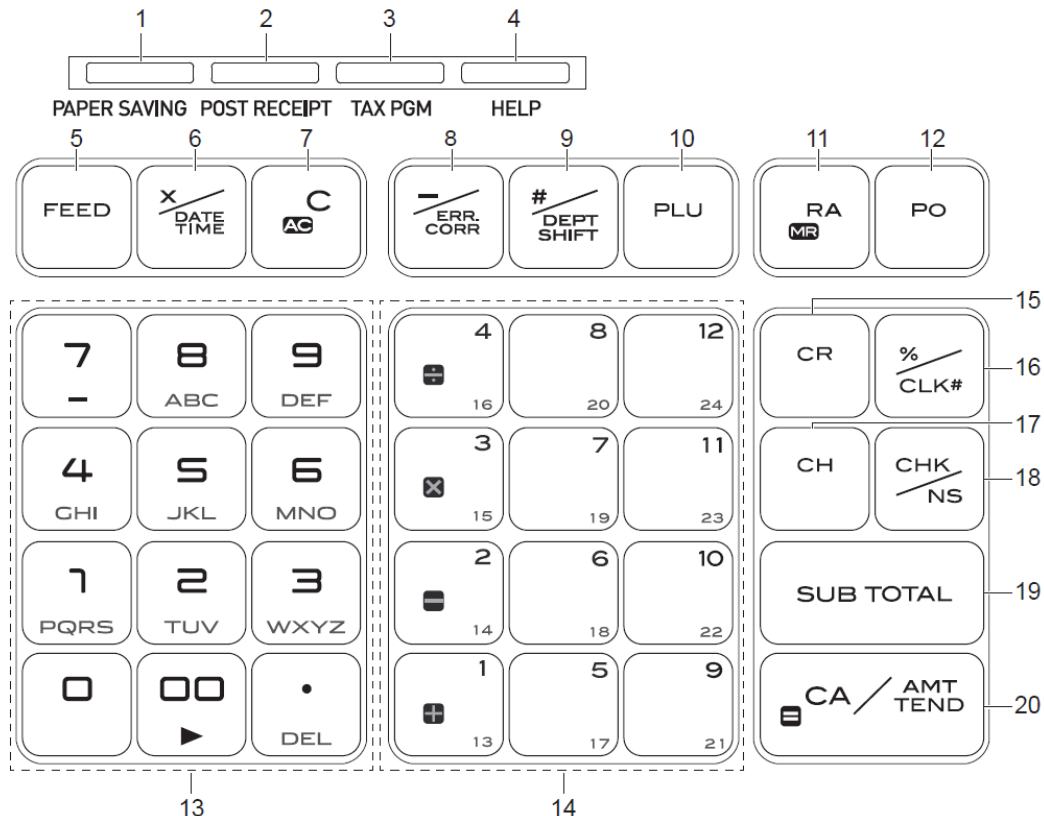

A. NÄPPÄINPÖYDÄN NÄPPÄIMET / KASSAKONE

- | | |
|------------------|---|
| 1. PAPER SAVING | Kuitti ON/OFF kytkin |
| 2. POST RECEIPT | Jälkikuitti (jos kuittia ei ole tulostettu) |
| 3. TAX PGM | Alv:n ohjelmointi |
| 4. HELP | Tulostaa ohjeet halutuista toiminnoista |
| 5. FEED | Käytetään kuittinauhan syöttöön |
| 6. X/DATE TIME | Kertolasku/kellonajan ja päivämäärän tulostus näyttöön |
| 7 AC | Virhenäppäily poisto ennen rekisteröintiä |
| 8. -/ERR CORR | Euroalennus/Viimeisen rekisteröinnin korjaus |
| 9. #/DEPT SHIFT | Tuoteryhmätason valinta (tai numeron tulostus kuitille, ei mene myyntiin) |
| 10. PLU | Tuote (PLU) |
| 11. RA/MR | Suoritus |
| 12. PO | Ulosmaksu |
| 13. | Numeronäppäimet |
| 14. | Tuoteryhmänäppäimet (ryhmät 13-24 DEPT SHIFT näppäimellä) |
| 15. CR | Maksutapa |
| 16. %/CLK | Prosentuaalinen alennus/myyjä nro |
| 17. CH | Laskutus |
| 18. CHK/NS | Maksupäätteen/Laatikon avaus ilman myyntiä |
| 19. SUB TOTAL | Välisumma/Siirtosumma |
| 20. =CA/AMT TEND | Käteismyynti |

B. NÄPPÄINPÖYDÄN NÄPPÄIMET / LASKUKONE

AC/C	Tyhjennys
%/CLK	Prosenttinäppäin
RA/MR	Summan haku muistista
CHK/NS	Laatikon avaus
=CA/AMT TEND	Loppusumma-näppäin
	Numeronäppäimet (0,1,...9,00)
	Desimaalipiste
	Eri laskutoimitusfunktiot



14.

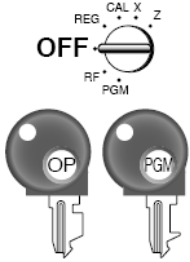

Tilat, johon kullakin avaimella pääsee

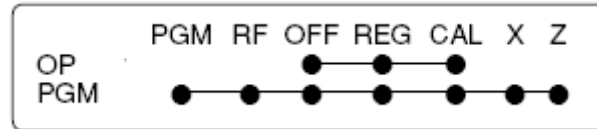

C. KÄYTTÖLUKKO

KÄYTTÖLUKKON AVAINASENNOT:

OFF	Virta pois
REG	Normaali myyntiasento
CAL	Laskukoneasento
X	Raporttien lukuasento (ei nollaa myyntitietoja)
Z	Raporttien tyhjennysasento (nollaa myyntitiedot)
RF	Virhekuittien korjausasento
PGM	Ohjelmointiasento

KÄYTTÄJÄNÄYTTÖ

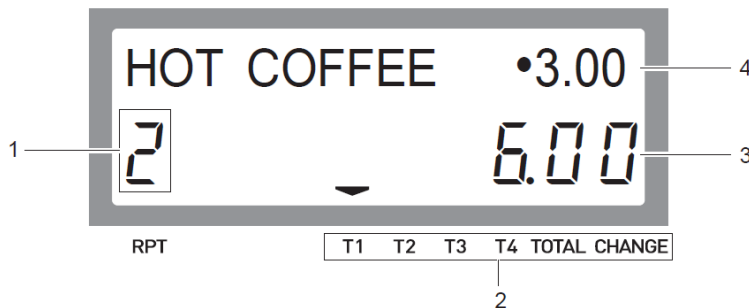

- 1 = Toistojen kpl-määrä (sama tuote)
- 2 = Eri toimintoja; veroluokka (T1-T4), loppusumma (TOTAL) tai vaihtoraha (CHANGE)
Tuote (PLU) numero
- 3 = Numeronäyttö: Syötetty arvo (á-hinta tai kpl) laskettu arvo (siirtosumma, loppusumma tai takaisin annettava summa)
- 4 = Tuote/tuoteryhmänimi ja á-hinta

D. KUITTINAUHAN VAIHTO

(Käytä 57/70 TAI 58/80 pölyvapaata lämpöherkkää paperia)

ÄLÄ KOSKAAN KÄYTÄ KONETTA ILMAN PAPERIA, SILLÄ PRINTTERI SAATTA VAHINGOITTUA !!

ÄLÄ VEDÄ PAPERIA VÄKISIN PRINTTERIN LÄPI !!(Käytä FEED-näppäintä)

1. Käännä avain REG-asentoon ja avaa kuittikirjoittimen suoja. Avaa kuittikirjoittimen kansi nostamalla kirjoittimen vasemmassa reunassa olevasta PULL ulokkeesta
2. Aseta rulla koneeseen siten, että se purkautuu altapäin
3. Vedä paperia hieman ulos kirjoitinkotelosta
4. Paina kuittikirjoittimen kansi paikoilleen painamalla PUSH HERE –kohdasta (naksauttaa paikoilleen)

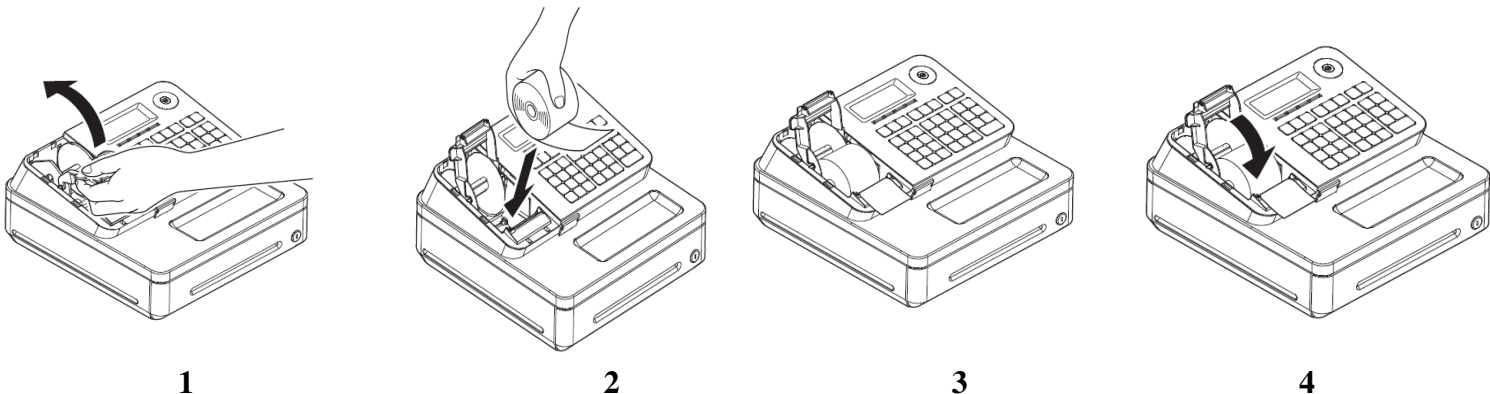

HUOM!

Lämpöpaperi väärin säilytettynä saattaa hävittää tulostusjäljen ennen esim. kirjanpitolain edellyttämää kuuden (6) vuoden säilytysajan täyttymistä. Suosittelemme kirjanpitolain yms. edellyttämien tositteiden kopiointia tulosteiden säilymistä takaamiseksi.

E. OHJELMOINTI:





1. PÄIVÄMÄÄRÄN OHJELMOINTI

- 1.1 Käännä PGM-avain PGM-asentoon
- 1.2 Näppäile 1 ja paina **SUB TOTAL**
- 1.3 Näppäile päivämäärä 6 numerolla seuraavassa järjestyksessä päivä kuukausi vuosi
(esim. näppäile 140515 = 14.5.2015)
- 1.4 Paina **X/DATE TIME**
- 1.5 Paina **C**-näppäintä

2. KELLOAJAN OHJELMOINTI

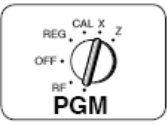



- 2.1 Käännä PGM-avain PGM-asentoon
- 2.2 Näppäile 1 ja paina **SUB TOTAL**
- 2.3 Näppäile kellonaika 4 numerolla 24 tunnin järjestelmän mukaan (esim 1445)
- 2.4 Paina **X/DATE TIME**
- 2.5 Paina **C**-näppäintä
- 2.6 Käännä avain REG- asentoon









3. VEROTAULUKKOJEN OHJELMOINTI

VERO 1 (esim. 24%)





 [TAX PGM]







   

VERO 2 (esim. 14%)





 [TAX PGM]

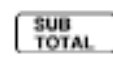





   





VERO 3 (esim. 10%)



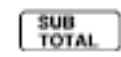



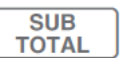

 [TAX PGM]





Veron tulostus kuitille (verosymboli tulostuu kuitille)



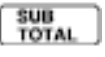



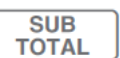

TAI

Veron tulostus kuitille (verosymboli EI tulostu kuitille)

4. VEROTAULUKON MÄÄRITYS TUOTERYHMILLE:



▶ [TAX PGM]

(Näytössä ALV.1) (esim. 24%)

▶ Paina niitä tuoteryhmänäppäimiä, joille veron 1:n haluat

▶ [TAX PGM]

(Näytössä ALV.2) (esim. 14%)

▶ Paina niitä tuoteryhmänäppäimiä, joille veron 2:n haluat

▶ [TAX PGM]

(Näytössä ALV.3) (esim. 10%)

▶ Paina niitä tuoteryhmänäppäimiä, joille veron 3:n haluat

▶ [TAX PGM]

(Näytössä ALV.4) (esim. 0%)

▶ Paina niitä tuoteryhmänäppäimiä, joille veron 4:n haluat

▶ [TAX PGM] ▶ [TAX PGM]

(Näytössä EI VEROA)

▶ Paina niitä tuoteryhmänäppäimiä, joilta haluat veron pois

▶ [SUB TOTAL]

Käännä avain REG asentoon

5. KUITIN/KONTROLLIN TULOSTUSMÄÄRITYKSET

- 5.1 Käännä PGM-avain PGM-asentoon
 5.2 Näppäile 3 ja paina **SUB TOTAL**
 5.3 Näppäile 0522 ja paina **SUB TOTAL**
 5.4 Näppäile **A B C D E F** ao.vaihtoehdoista (tehdasasetus 000000)

Täytä oma asetus tähän:

<input type="text"/>	<input type="text"/>	<input type="text"/>	<input type="text"/>	<input type="text" value="0"/>	<input type="text"/>
A	B	C	D	E	F

- A :**
- 0 = tulostaa kuittinauhaa
 - 1 = tulostaa kontrollinauhaa
 - 2 = tulostaa kuittinauhaa tuplakokoisella fontilla
 - 4 = tulostaa kuittinauhaa ja yhteensä-summan kuitille
 - 5 = tulostaa kontrollinauhaa ja yhteensä-summan kontrollille
 - 6 = tulostaa kuittinauhaa tuplakokoisella fontilla ja yhteensä-summan kuitille
 - 7 = tulostaa kontrollinauhaa tuplakokoisella fontilla ja yhteensä-summan kuitille
- B:**
- 0 = teksti logo
 - 1 = graafinen logo (korvaa tekstilogon)
- C:**
- 0 = kirjoittaa kellonajan kuittiin
 - 4 = ei kirjoita kellonaikaa kuittiin
- D:**
- 0 = tulostaa kuitin juoksevan numeron kuittiin
 - 1 = ei tulostaa kuitin juoksevaa numeroa kuittiin
 - 2 = tulostaa kuitin juoksevan numeron ja siirtosumman (SUB TOTAL näppäilyn) kuittiin ja kontrolliin
 - 3 = ei tulosta juoksevaa numeroa, tulostaa siirtosumman (SUB TOTAL näppäilyn) kuittiin ja kontrolliin
 - 4 = tulostaa kuitin juoksevan numeron, ei tulosta tuoterivejä kontrolliin
 - 5 = ei tulostaa kuitin juoksevaa numeroa, ei tulosta tuoterivejä kontrolliin
 - 6 = tulostaa kuitin juoksevan numeron ja siirtosumman (SUB TOTAL näppäilyn) kuittiin ja kontrolliin, ei tulosta tuoterivejä kontrolliin
 - 7 = ei tulosta kuitin juoksevaa numeroa, ei tulosta tuoterivejä kontrolliin mutta tulostaa siirtosumman (SUB TOTAL näppäilyn) kuittiin ja kontrolliin
- E:**
- 0 (aina)
- F:**
- 0 = normaali tulostus jälki
 - 1 = tumma tulostus jälki
 - 2 = maksimi tumma tulostus jälki

- 5.5 Paina **=CA/AMT TEND**
 5.6 Päätä ohjelmointi painamalla **SUB TOTAL**

6. PERUSASETUSTEN OHJELMONTI

- 6.1 Käännä PGM-avain PGM-asentoon
 6.2 Näppäile 3 ja paina **SUB TOTAL**
 6.3 Näppäile 0622 ja paina **SUB TOTAL**
 6.4 Näppäile **A B C D E F** ao.vaihtoehdoista (tehdasasetus 000000)

Täytä oma asetus tähän:

--	--	--	--	--	--

A B C D E F

- A :** 0 = näppäinäännet päällä
 4 = näppäinäännet pois päältä
- B :** 0 = näppäilypuskuri käytössä, kuitinnumero nollaantuu Z raportin yhteydessä, negatiivinen loppusumma ei sallittu
 1 = näppäilypuskuri ei ole käytössä, kuitinnumero nollaantuu Z raportin yhteydessä, negatiivinen loppusumma ei sallittu
 2 = näppäilypuskuri käytössä, kuitinnumero ei nollaannu Z raportin yhteydessä, negatiivinen loppusumma ei sallittu
 3 = näppäilypuskuri ei ole käytössä, kuitinnumero ei nollaannu Z raportin yhteydessä, negatiivinen loppusumma ei sallittu
 4 = näppäilypuskuri käytössä, kuitinnumero nollaantuu Z raportin yhteydessä, negatiivinen loppusumma on sallittu
 5 = näppäilypuskuri ei ole käytössä, kuitinnumero nollaantuu Z raportin yhteydessä, negatiivinen loppusumma on sallittu
 6 = näppäilypuskuri on käytössä, kuitinnumero ei nollaannu Z raportin yhteydessä, negatiivinen loppusumma on sallittu
 7 = näppäilypuskuri ei ole käytössä, kuitinnumero ei nollaannu Z raportin yhteydessä, negatiivinen loppusumma on sallittu,
- C :** 0 = kellonaika ei näytä sekunteja näytössä
 1 = kellonaika näyttää sekunnit näytössä
- D :** 0 = 00 -näppäin = 00, myyjätoiminto ei ole käytössä
 1 = 00 -näppäin = 000, myyjätoiminto ei ole käytössä
 2 = 00 -näppäin = 00, myyjätoiminto on käytössä
 3 = 00 -näppäin = 000, myyjätoiminto on käytössä
- E :** 0 = kirjoitus käyttäen numeronäppäimiä
 1 = kirjoitus käyttäen ascii- koodeja
- F :** 0 = Ei tallenna raporttia ja kontrollinauhaa SD kortille X ja Z raportin yhteydessä
 1 = Tallentaa myynnin ja kontrollinauhan SD kortille X raportin yhteydessä
 2 = Tallentaa myynnin ja kontrollinauhan SD kortille Z raportin yhteydessä
 3 = Tallentaa myynnin ja kontrollinauhan SD kortille X ja Z raportin yhteydessä

MYYJÄT->

SD KORTTI->

- 6.5 Paina **=CA/AMT TEND**
 6.6 Päätä ohjelmointi painamalla **SUB TOTAL**

7. RAPORTTIASETUSTEN OHJELMONTI

- 7.1 Käännä PGM-avain PGM-asentoon
 7.2 Näppäile 3 ja paina **SUB TOTAL**
 7.3 Näppäile 0822 ja paina **SUB TOTAL**
 7.4 Näppäile **A B C D E F** ao.vaihtoehtoista (tehdasasetus 000000)

Täytä oma asetus tähän:

0					0
A	B	C	D	E	F

- A :** 0 (aina)
- B:** 0 = kontrollimuisti tyhjenee automaattisesti päivä Z-raportin yhteydessä
 1 = kontrollimuisti ei tyhjene automaattisesti päivä Z-raportin yhteydessä (SUOSITUS)
- C:** 0 = tulosta virhekuitit (RF-avainasento) raporttiin (suositeltava)
 1 = ei tulosta virhekuitteja (RF-avainasento) raporttiin
- D:** 0 = tulostaa kumulatiivisen myynnin päivä Z-raporttiin, ei tulosta nollamyynnejä raporteihin
 1 = tulostaa kumulatiivisen myynnin päivä Z-raporttiin, tulostaa nollamyynnit raporteihin
 2 = ei tulosta kumulatiivista myyntiä päivä Z-raporttiin, ei tulosta nollamyynnejä raporteihin
 3 = ei tulosta kumulatiivista myyntiä päivä Z-raporttiin, tulostaa nollamyynnit raporteihin
- E:** 0 = ei tulosta laskunumeroa kuitille
 4 = tulostaa laskunumeron kuitille
- F:** 0 (aina)

- 7.5 Paina **=CA/AMT TEND**
 7.6 Päätä ohjelmointi painamalla **SUB TOTAL**

8. HINNAN OHJELMOINTI TUOTERYHMÄ-NÄPPÄIMELLE:

- 8.1 Käännä PGM-avain PGM-asentoon
 8.2 Näppäile 1 ja paina **SUB TOTAL**
 8.3 Näppäile haluttu á-hinta ja paina sitä tuoteryhmä-näppäintä (ryhmät 1-12), johon hinnan haluat
 Kun asetat hinnan ryhmille 13-24, paina aina ennen ryhmänäppäintä **DEPT SHIFT**-näppäintä kerran,
 (huom. Älä käytä desimaalipistettä, vaan näppäile á hinta sentteinä, esim. 1 euro =100)
 8.4 Toista kohtaa 8.3, kunnes kaikki lisäykset/muutokset on tehty
 8.5 Päätä ohjelmointi painamalla **SUB TOTAL**

9. TUOTERYHMÄMÄÄRITYSTEN OHJELMOINTI

- 9.1 Käännä PGM-avain PGM-asentoon
- 9.2 Näppäile 3 ja paina **SUB TOTAL**
- 9.3 Näppäile **A B C**
 A: 0 = normaali tuoteryhmä
 1 = negatiivinen tuoteryhmä
 B: 0 = ei rajoitusta
 1-8 = rajoitus 1-8 numeroa
 9 = manuaalinen hinta kielletty
 C: 0 = normaali tuoteryhmä
 1 = pikatuoteryhmä (päättää heti kuitin)
- 9.4 Paina sitä ryhmänäppäintä (1-12) johon asetuksen haluat
 Kun asetat määrityksen ryhmille 13-24, paina aina ennen ryhmänäppäintä
DEPT SHIFT-näppäintä kerran
- 9.5 Toista kohtia 9.3 ja 9.4, kunnes kaikki muutokset on tehty
- 9.6 Päättää ohjelmointi painamalla **SUB TOTAL**

10. TUOTERYHMÄNIMEN OHJELMOINTI KÄYTTÄEN VALMIITA TEKSTEJÄ

- 10.1 Käännä PGM-avain PGM-asentoon
- 10.2 Näppäile 2 ja paina **SUB TOTAL**
- 10.3 Näppäile 10 ja paina **HELP** näppäintä (kuittiohje tulostuu)
- 10.4 Näppäile haluamasi tuotekategoria numero (XXX) ja paina **HELP**
 (valmiit tekstit tulostuu)
- 10.5 Näppäile haluamasi valmiin tekstin numero (XXX) ja paina sitä
 tuoteryhmää (1-12), johon tekstin haluat
 Kun asetat määrityksen ryhmille 13-24, paina aina ennen ryhmänäppäintä
DEPT SHIFT-näppäintä kerran
- 10.6 Toista kohtia 10.4-10.5, kunnes kaikki lisäykset/muutokset on tehty
- 10.7 Päättää ohjelmointi painamalla **SUB TOTAL**

TEKSTIEN KIRJOITUS, katso ohjeen sivu 14:**11. TUOTERYHMÄNIMEN OHJELMOINTI**

- 11.1 Käännä PGM-avain PGM-asentoon
- 11.2 Näppäile 2 ja paina **SUB TOTAL**
- 11.3 Paina sitä ryhmänäppäintä (ryhmät 1-12) johon tekstin haluat
 Kun asetat määrityksen ryhmille 13-24, paina aina ennen ryhmänäppäintä
DEPT SHIFT-näppäintä kerran
- 11.4 Kirjoita teksti max. 12 merkkiä (kts.seur.sivut)
- 11.5 Paina **CA/AMT TEND**
- 11.6 Toista kohtia 11.3 –11.5, kunnes kaikki haluamasi tekstit on
 ohjelmoitu
- 11.7 Päättää ohjelmointi painamalla **SUB TOTAL**

12. LOGOTEKSTIN OHJELMOINTI

- 12.1 Käännä PGM-avain PGM-asentoon
- 12.2 Näppäile 2 ja paina **SUB TOTAL**
- 12.3 Näppäile sen rivin numero, jota haluat ohjelmoida (1 –5)
ja paina **CH**
- 12.4 Kirjoita teksti max.24 merkkiä (kts.seur.sivut)
- 12.5 Paina **=CA/AMT TEND**
- 12.6 Toista kohtia 12.3 – 12.5 , kunnes kaikki haluamasi logorivit on ohjelmoitu
- 12.7 Päätä ohjelmointi painamalla **SUB TOTAL**

13. MYYJÄNIMEN OHJELMOINTI (ota myyjätoiminto käyttöön; katso sivu 10)

- 13.1 Käännä PGM-avain PGM-asentoon
- 13.2 Näppäile 2 ja paina **SUB TOTAL**
- 13.3 Näppäile myyjännumero ja paina **%/CLK#**
- 13.4 Kirjoita teksti (max. 8 merkkiä) (kts. seur. sivut)
- 13.5 Paina **=CA/AMT TEND**
- 13.6 Toista kohtia 13.3-13.5, kunnes kaikki haluamasi myyjänimet on ohjelmoitu
- 13.7 Päätä ohjelmointi painamalla **SUB TOTAL**

14. TUOTE(PLU) NIMEN OHJELMOINTI KÄYTTÄEN VALMIITA TEKSTEJÄ

- 14.1 Käännä PGM-avain PGM-asentoon
- 14.2 Näppäile 2 ja paina **SUB TOTAL**
- 14.3 Näppäile 12 ja paina **HELP** näppäintä (kuittiohje tulostuu)
- 14.4 Näppäile haluamasi tuotekategoria numero (XXX) ja paina **HELP** (kuittiohje tulostuu)
- 14.5 Näppäile tuote (PLU) numero ja paina **PLU** näppäintä
- 14.6 Paina **-/ERR CORR** näppäintä
- 14.7 Näppäile haluamasi tekstin numero (XXX) ja paina **=CA/AMT TEND**
- 14.8 Toista kohtia 14.4-14.7, kunnes kaikki lisäykset/muutokset on tehty
- 14.9 Päätä ohjelmointi painamalla **SUB TOTAL**

15. TUOTE (PLU) NIMEN OHJELMOINTI

- 15.1 Käännä PGM-avain PGM-asentoon
- 15.2 Näppäile 2 ja paina **SUB TOTAL**
- 15.3 Näppäile tuote (PLU) numero ja paina **PLU**
- 15.4 Kirjoita teksti (max. 8 merkkiä) (kts. seur. sivut)
- 15.5 Paina **=CA/AMT TEND**
- 15.6 Toista kohtia 14.3-14.5, kunnes kaikki haluamasi tuote (PLU) myyjänimet on ohjelmoitu
- 15.7 Päätä ohjelmointi painamalla **SUB TOTAL**

TEKSTIN KIRJOITUSOHJE:

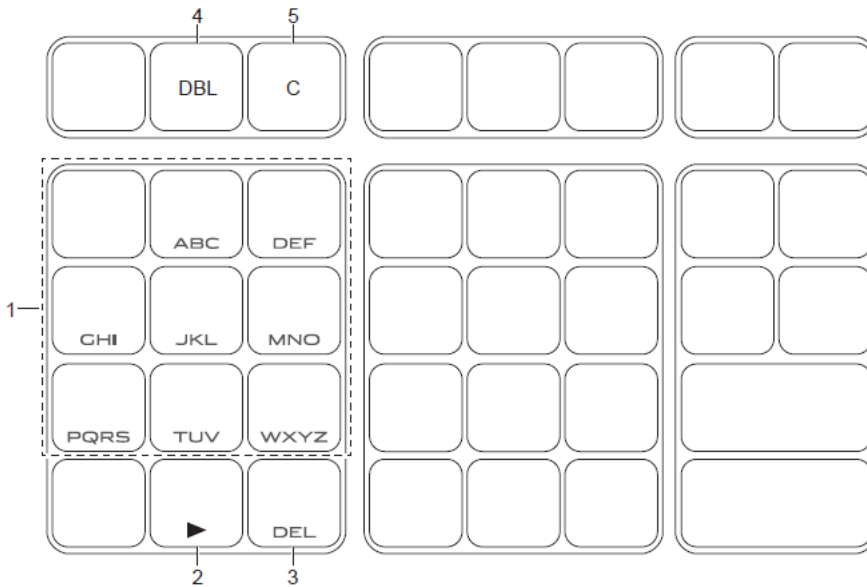

TEKSTIN KIRJOITTAMINEN

Kaikki tekstin kirjoittaminen tehdään PGM 2 – tilassa (PGM- avain PGM-asentoon ja näppäile 2 ja **SUB TOTAL**)

Kirjoittaminen tapahtuu käyttäen numeronäppäimiä

1. Kirjainnäppäimet
2. Siirtyy yhden merkin oikealle
3. Viimeisen merkin poisto
4. Tuplakokoinen merkki (vie kahden normaalimerkin tilan)
5. Tyhjentää näytön

Samassa numeronäppäimessä on useampia merkkejä, eli painamalla esim.  näppäintä kaksi kertaa, saat kirjaimen K

Jokaisen merkin jälkeen, paina **00** –näppäintä, niin siirryt seuraavaan merkkiin. Voit seurata tekstiä näytön ylimmällä rivillä.

Painamalla  – näppäintä poistat viimeisen merkin, tai painamalla **SUB TOTAL**, peruutat koko ohjelmoinnin.

Painamalla **C** poistat koko tekstin

Painamalla **00** siirryt seuraavaan merkkiin

Painamalla **7** viisi kertaa, saat tyhjän välin (space)

Painamalla **X/DATE TIME**, saat tuplakokoisen merkin (tuplakokoinen merkki vie kahden merkin paikan)

ESIM. Kirjoita teksti KAHVI seuraavasti:

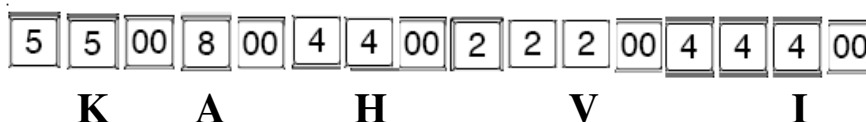

Merkkitaulukko kunkin näppäimen alta (kts. seuraava sivu):

8	A → B → C → a → b → c → 8 → Ä → Å → Æ → Á → Â → Ã → Ç → à → ä → ã → ä → æ → á → â → ç returns to the beginning
9	D → E → F → d → e → f → 9 → ħ → É → Ê → Ë → È → ğ → é → ë → è → è → f returns to the beginning
4	G → H → I → g → h → i → 4 → í → î → ÿ → I → ï → ÿ → î → ï → i → i returns to the beginning
5	J → K → L → j → k → l → 5 returns to the beginning
6	M → N → O → m → n → o → 6 → Ñ → Ö → ø → Ó → Ô → Ò → Õ → ñ → ô → õ → ò → ø → ó → ö returns to the beginning
1	P → Q → R → S → p → q → r → s → 1 → þ → ð → ß returns to the beginning
2	T → U → V → t → u → v → 2 → ™ → Ü → Ú → Û → Ù → ü → ú → û → ù → μ returns to the beginning
3	W → X → Y → Z → w → x → y → z → 3 → Ÿ → ŷ → Ź returns to the beginning
0	0
00	(Right cursor)
.	(Delete)
7	7 → @ → - → / → space → : → ! → ? → ~ → (→) → * → # → + → , → ^ → _ → < → > → = → > → \$ → ¥ → % → & → [→] → ' → { → → } → • → " → . → \ → _ → ` → £ → x → ÷ → i → € → \$ returns to the beginning

16. TUOTE (PLU) HINNAN OHJELMOINTI

- 16.1 Käännä PGM-avain PGM-asentoon
 16.2 Näppäile 1 ja paina **SUB TOTAL**
 16.3 Näppäile PLU numero PLU näppäimeen
 16.4 Näppäile hinta (älä käytä desimaalipistettä)
 16.5 Paina **=CA/AMT TEND**
 16.6 Toista kohtia 16.3-16.5, kunnes kaikki muutokset on tehty
 16.7 Päätä ohjelmointi painamalla **SUB TOTAL**

17. TUOTE (PLU) TUOTERYHMÄLINKITYKSEN OHJELMOINTI

(Tuote käyttää tuoteryhmän veroasetuksia)

- 17.1 Käännä PGM-avain PGM-asentoon
 17.2 Näppäile 3 ja paina **SUB TOTAL**
 17.3 Näppäile PLU numero PLU näppäimeen
 17.4 Näppäile sen tuoteryhmän numero, johon tuotteen (PLU) haluat linkitä
 17.5 Paina **=CA/AMT TEND**
 17.6 Toista kohtia 17.3-17.5, kunnes kaikki muutokset on tehty
 17.7 Päätä ohjelmointi painamalla **SUB TOTAL**

18. KUITTITULOSTUKSEN FONTTIKOON PIKAVALINTA

- 18.1 Käännä PGM-avain PGM-asentoon
- 18.2 Näppäile 1 ja paina **SUB TOTAL**
- 18.3 Näppäile 10200 ja paina **SUB TOTAL**
- 18.4 Näppäile 0 (= tulostaa normaali fontilla)
TAI
Näppäile 1 (= tulostaa tuplakokoisella fontilla)
- 18.5 Paina **CA/AMT TEND**
- 18.6 Päätä ohjelmointi painamalla **SUB TOTAL**

19. NÄPPÄINÄÄNTEN PIKAVALINTA

- 19.1 Käännä PGM-avain PGM-asentoon
- 19.2 Näppäile 1 ja paina **SUB TOTAL**
- 19.3 Näppäile 10800 ja paina **SUB TOTAL**
- 19.4 Näppäile 0 (= näppäinäänet päällä)
TAI
Näppäile 1 (= näppäinäänet pois päältä)
- 19.5 Paina **CA/AMT TEND**
- 19.6 Päätä ohjelmointi painamalla **SUB TOTAL**

20. OHJELMATIETOJEN LUKEMINEN

- 20.1 Käännä PGM-avain PGM-asentoon
- 20.2 Paina **CA/AMT TEND**

SD KORTTI:

1. Poista SD kortin suojakansi
2. Aseta SD kortti kuvan mukaisesti paikoilleen.

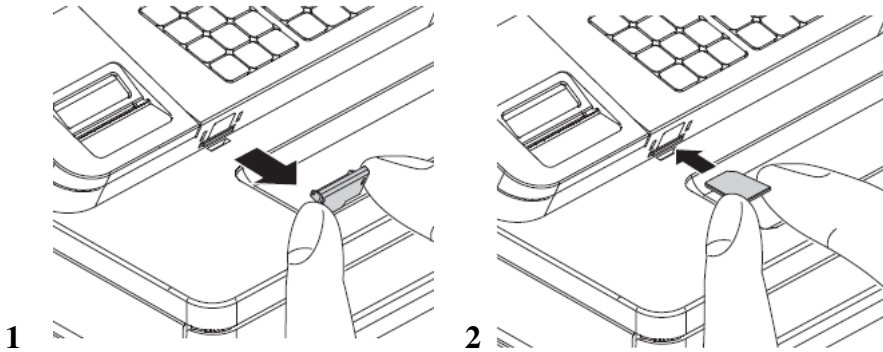
**21. SD-KORTIN TALLENNUKSEN PIKAVALINTA:**

1. Käännä PGM avain PGM asentoon
2. Näppäile 1 ja SUB TOTAL
3. Näppäile 10900 ja paina SUB TOTAL
4. Näppäile:
 - 0 ➔ CA/AMT = Ei tallenna SD kortille
 - 1 ➔ CA/AMT = Tallentaa kontrollin ja X raportin SD kortille
 - 2 ➔ CA AMT = Tallentaa kontrollin ja Z raportin SD kortille
 - 3 ➔ CA AMT = Tallentaa kontrollin sekä X, ja Z raportin SD kortille

22. OHJELMATIETOJEN TALLENNUS SD-KORTILLE:

1. Käännä PGM avain PGM asentoon
2. Näppäile 7 ja SUB TOTAL
3. Näppäile 4114 ja paina SUB TOTAL
4. Paina CA/AMT (= aloita tallennus)
TAI
Paina SUB TOTAL (=peruuta tallennus)
5. Odota, kunnes tallennus on tehty ja kuitti tulostuu
6. Käännä avain REG asentoon

23. OHJELMATIETOJEN PALAUTUS SD-KORTILTA:

1. Käännä PGM avain PGM asentoon
2. Näppäile 7 ja SUB TOTAL
3. Näppäile 4104 ja paina SUB TOTAL
4. Paina CA/AMT (= aloita palautus)
TAI
Paina SUB TOTAL (=peruuta palautus)
5. Odota, kunnes palautus on tehty ja kuitti tulostuu
6. Käännä avain REG asentoon

F. NORMAALI KÄYTTÖ

1. NORMAALI MYYNTI

- 1.1 Käännä avain REG-asentoon
- 1.2 Tarkasta kuitti/kontrollinuhan riittävyys
Vaihda rulla, mikäli se on lopussa
- 1.3 Näppäile numeronäppäimistä tuotteen hinta
(näppäile hinta sentteinä, ÄLÄ käytä desimaalipistettä. esim. 1 Eur -> näppäile 100)
- 1.4 Paina sitä ryhmänäppäintä (ryhmät 1-12), johon tuote kuuluu
Kun asetat hinnan ryhmille 13-24, paina ensin **DEPT SHIFT**-näppäintä sen jälkeen hinta sekä tuoteryhmänäppäin, Toista kohtia 1.3 ja 1.4, kunnes kaikki tähän kauppaan kuuluvat tuotteet on rekisteröity
- 1.6 Paina **SUB TOTAL**
(ostojen yhteissumma tulostuu näyttöön)
- 1.7.A. KÄTEISMAKSU
Näppäile numeronäppäimistä asiakkaan antama EURO-määrä ja paina **CA/AMT TEND** -näppäintä. Kassalaatikko avautuu ja näyttöön (ja kuittiin) tulostuu takaisin annettava EURO-määrä (näyttöön C-teksti)
- HUOM! Mikäli et halua käyttää vaihtorahan laskentaa (kohta 1.7 A), voit kohdan 1.6 jälkeen suoraan painaa **CA/AMT TEND** -näppäintä, jolloin kassalaatikko avautuu ja näyttöön (ja kuittiin) tulostuu ostojen yhteissumma (näyttöön T-teksti)
- 1.7.B. MAKSUPÄÄTE / LASKUTUS / MUU MAKSUTAPA
Paina **CHK** tai **CH** tai **CR** näppäintä

2. KORJAUS ENNEN REKISTERÖINTIÄ TAI JOS KONE VIRHEELLISEN NÄPPÄILYN JÄLKEEN PIIPPAA

- 2.1 Paina **C**-näppäintä

3. KORJAUS VÄLITTÖMÄSTI REKISTERÖINNIN JÄLKEEN

- 3.1 Paina **-/ERR CORR** -näppäintä

4. VIRHEKUITIN KORJAUS

- 4.1 Käännä avain RF -asentoon
 4.2 Myy virheellinen kuitti täsmälleen samalla tavalla koneeseen (kone vähentää tiedot muisteista)
 4.3 Käännä avain takaisin REG -asentoon!!!

5. KERTOLASKU

- 5.1 Näppäile KPL -määrä numeronäppäimistä
 5.2 Paina -näppäintä
 5.3 Näppäile tuotteen á-hinta numeronäppäimistä ja paina sitä ryhmänäppäintä johon tuotteet kuuluvat

6. %-ALENNUS

- 6.1 Myy tuote normaalisti
 6.2 Näppäile annettava %-alennus (esim. 10=10%)
 (Alennus vähentää myös alv:tä)
 6.3 Paina > -näppäintä

HUOM. Mikäli alennus annetaan loppusummasta, myy tuotteet normaalisti ja paina (=ostot yhteensä). (Alennus ei vähennä alv:tä)
 Jatka kohdasta 6.2 tai 7.2

7. EURO-ALENNUS

- 7.1 Myy tuote normaalisti
 7.2 Näppäile annettava EURO-alennus (esim.100=1 EUR)
 (Alennus ei vähennä alv:tä)
 7.3 Paina -näppäintä

HUOM. Mikäli alennus annetaan loppusummasta, myy tuotteet normaalisti ja paina (=ostot yhteensä) (Alennus ei vähennä alv:tä)
 Jatka kohdasta 6.2 tai 7.2

8. LAATIKON AVAUS ILMAN MYYNTIÄ

- 8.1 Paina -näppäintä

9. KOODIN (#) REKISTERÖINTI KUITILLE (ei vaikuta myyntiin)

- 9.1 Näppäile tuotekoodi (max.8) numeronäppäimistä
 9.2 Paina -näppäintä

10. SUORITUS (RC)

- 10.1 Näppäile suoritettava Euro-määrä ja paina -näppäintä (lisää raportissa RAHAA määrää)

11. ULOSMAKSU (PD)

- 11.1 Näppäile ulosmaksun Euro-määrä ja paina -näppäintä (vähentää raportissa RAHAA määrää)

LASKUKONETOIMINTO:

1. Käännä avain CAL -asentoon
2. Voit käyttää konetta laskukoneena
-ei kirjoita kuitille

HUOM:

- Voit mennä laskukonetoimintoon myös kesken myyntitoiminnon
- Kun palaat takaisin myyntiasentoon, voit hakea viimeisen laskutoimituksen loppusumman painamalla **RA/MR** -näppäintä

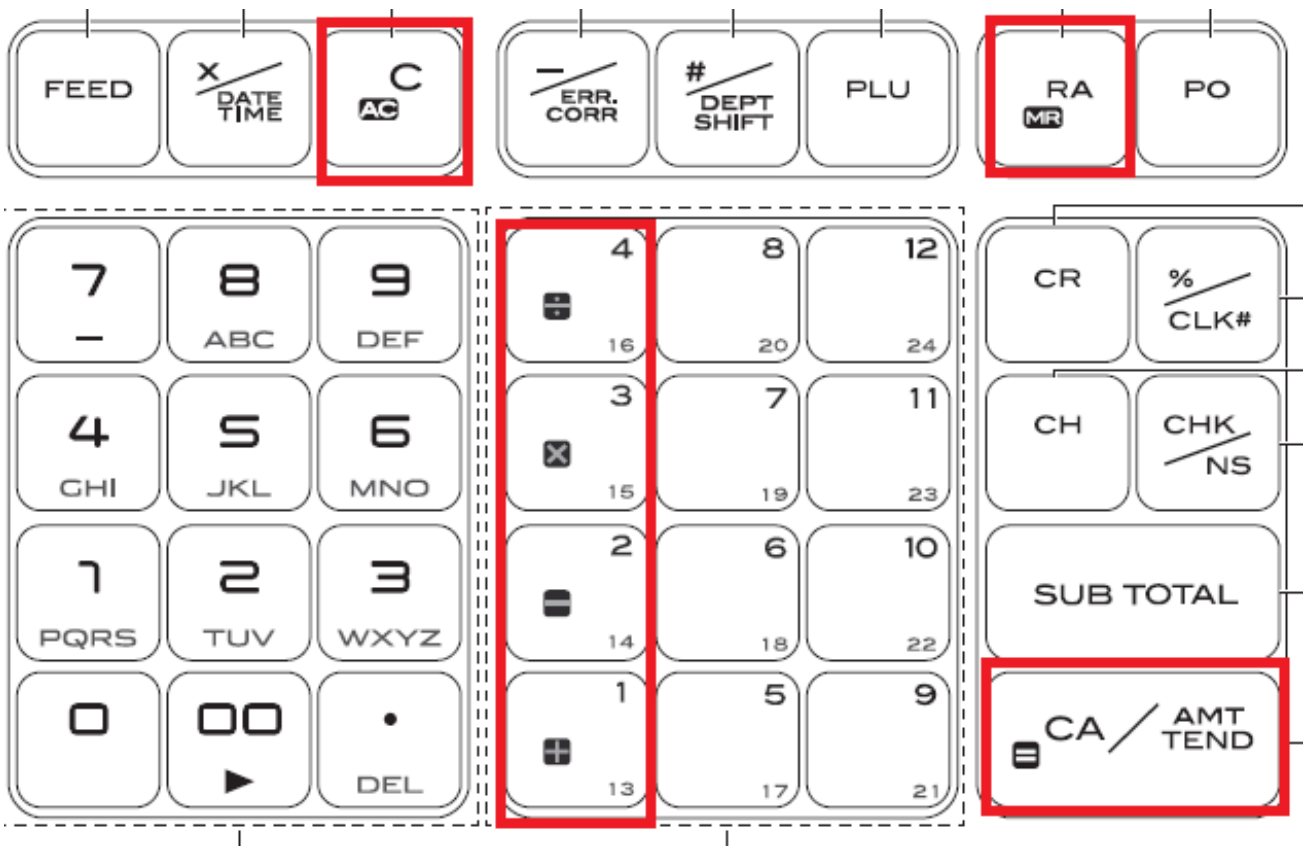
LASKINNÄPPÄIMISTÖ:

G. RAPORTIT (raporttimalleja seuraavalla sivulla)

HUOM! Jos olet asettanut kontrollinauhan tyhjentymisen Z raportin yhteydessä (katso sivu 11, kohta 7.), tulosta kontrollinauha ennen päivä Z-raporttia

Voit myös asettaa kontrollin tallennuksen automaattisesti SD kortille (katso sivu 17, kohta 21)

Jos kone antaa virhekoodin E81, tyhjennä kontrollimuisti välittömästi (kts kohta 2.)

Kontrollimuisti on n. 3.000 riviä eli n. 300-400 kuittia (määrä saattaa vaihdella)

1. KONTROLLIMUISTI (X) (tulostaa, mutta ei tyhjennä)

- 1.1 Käännä PGM-avain X-asentoon
- 1.2 Näppäile 58
- 1.3 Paina **CA/AMT TEND**
- 1.4 Paina **CA/AMT TEND**
- 1.5 Paina **CA/AMT TEND**

2. KONTROLLIMUISTI (Z) (tulostaa ja tyhjentää)

- 2.1 Käännä PGM-avain Z-asentoon
- 2.2 Näppäile 58
- 2.3 Paina **CA/AMT TEND**

3. RAPORTTI ILLALLA/PÄIVÄRAPORTTI (X) (tulostaa, mutta ei tyhjennä)

- 3.1 Käännä PGM-avain X-asentoon
- 3.2 Paina **CA/AMT TEND** -näppäintä

4. RAPORTTI ILLALLA/PÄIVÄRAPORTTI (Z) (tulostaa ja tyhjentää)

- 4.1 Käännä PGM-avain Z-asentoon
- 4.2 Paina **CA/AMT TEND** -näppäintä

5. RAPORTTI KUUKAUDEN LOPUSSA/KUUKAUSIRAPORTTI (X) (tulostaa, mutta ei tyhjennä)

- 5.1 Käännä PGM-avain X-asentoon
- 5.2 Näppäile 10 ja paina **CA/AMT TEND**

6. RAPORTTI KUUKAUDEN LOPUSSA/KUUKAUSIRAPORTTI (Z) (tulostaa ja tyhjentää)

- 6.1 Käännä PGM-avain Z-asentoon
- 6.2 Näppäile 10 ja paina **CA/AMT TEND**

7. RAHARAPORTTI (X) (tulostaa, mutta ei tyhjennä)

- 7.1 Käännä PGM-avain X-asentoon (tulostaa, mutta ei tyhjennä)
- 7.2 Paina **X/DATE TIME** -näppäintä

8. TUOTE (PLU) RAPORTTI (X) (tulostaa, mutta ei tyhjennä)

- 8.1 Käännä PGM-avain X-asentoon
- 8.2 Näppäile 1 ja paina **CA/AMT TEND**

9. TUOTE (PLU) RAPORTTI (Z) (tulostaa ja tyhjentää)

- 9.1 Käännä PGM-avain Z-asentoon
- 9.2 Näppäile 1 ja paina **CA/AMT TEND**

päiväraportti

20-05-2015	08:19	pvm ja klo
Z SEIJA	000024	myyjä ja kuitinnumero
0000 PÄIVÄ	Z 0008	tyhjennysnumero
KAHVI	20	ryhmän nimi ja myynti kpl
TEE/KAAKAO	€40.00	myynti Eur
TUOTERYHMÄ03	3	
TUOTERYHMÄ04	€5.40	
TUOTERYHMÄ05	4	
TUOTERYHMÄ06	€12.00	
TUOTERYHMÄ07	8	
TUOTERYHMÄ09	€32.00	
BRUTTOMYYNTI	1	
NETTOMYYNTI	€5.00	
RAHAA	1	
LASKUTUS	€6.00	
MAKSUPÄÄTE	2	
MAKSUTAPA	€14.00	
VEROTON/V 1	1	
ALV./V 1	€9.00	
VEROTON/V 2	40	kpl yht.
ALV./V 2	€123.40	
VEROTON/V 3	15	asiakkaita yht.
ALV./V 3	€120.95	
PYÖRISTYS	€20.15	
VIRHEKUITIT	€22.00	
KÄTEINEN	€37.00	
LASKUTUS	€37.00	
MAKSUPÄÄTE	€24.80	
MAKSUTAPA	€20.17	myynti ilman veroa
SUORITUS	€4.83	arvonlisävero
ULOSMAKSU	€78.43	
EURO ALE	€10.97	
%-ALE	€8.18	
KORJAUS	€0.82	
AVAUS	€0.02	
TIMO	2	korjaukset RF tilassa
SEIJA	€10.80	
KUMULATIIVIN	8	
	€37.15	
	2	
	€22.00	
	3	
	€37.00	
	2	
	€24.80	
	1	
	€25.00	
	2	
	€42.00	
	1	
	€0.80	
	2	
	€1.63	
	3	
	€10.00	
	2	
	11	
	€60.15	
	4	
	€60.60	
	11	myynti myyjittäin
	€60.15	(jos käytössä)
	4	
	€60.60	
	11	Kumulatiivinen,
	€0000000598.90	ei nollaantuva myynti

NETTOMYYNTI= BRUTTOMYYNTI - alennukset - pyöristykset

RAHAA= Käteismyynti - ulosmaksut + suoritukset

tuote (PLU) raportti

AHOLA OY		
PALKKATILANKATU 1-3		
00240 HELSINKI		
Y 0879919-5		
V1=24% V2=14% V3=10%		
20-05-2015	09:19	
Z SEIJA	000002	
0001 TUOTE (PLU)	Z 0001	
PIENI KAHVI	4	nimi ja myynti kpl
ISO KAHVI	€8.00	myynti Eur
TUOTE0003	9	
	€18.00	
	1	
	€3.00	
YHTEENSÄ	14	
	€29.00	

kuukausiraportti

AHOLA OY		
PALKKATILANKATU 1-3		
00240 HELSINKI		
Y 0879919-5		
V1=24% V2=14% V3=10%		
20-05-2015	09:19	
Z SEIJA	000001	
0010 KAUSI	Z 0002	
BRUTTOMYYNTI	114	myynti kpl
NETTOMYYNTI	€558.40	myynti Eur
	65	as.määrä
	€553.15	

kontrollinauha

20-05-2015	08:38	
REG	000001	
TUOTERYHMÄ01	€2.00	
TUOTERYHMÄ02	€3.00	
VEROTON/V 2	€1.75	
ALV./V 2	€0.25	
KÄTEINEN	€5.00	
20-05-2015	08:38	
REG	000002	
TUOTERYHMÄ06	€50.00	
LASKUTUS	€50.00	
20-05-2015	08:38	
REG	000003	
TUOTERYHMÄ09	€4.50	
TUOTERYHMÄ09	€4.50	
VEROTON/V 4	€9.00	
ALV./V 4	€0.00	
MAKSUTAPA	€9.00	
20-05-2015	08:39	
REG	000004	
TUOTERYHMÄ01	€2.00	
VEROTON/V 2	€1.75	
ALV./V 2	€0.25	
KÄTEINEN	€2.00	
20-05-2015	08:39	
RF	000005	
TUOTERYHMÄ01	€5.20	
VEROTON/V 2	€4.56	
ALV./V 2	€0.64	
KÄTEINEN	€5.20	
20-05-2015	08:39	

jokainen kuittitapahtuma tallentuu kontrollimuistiin

VIRHEKOODIT JA NIIDEN RATKAISUT		
Virhekoodi/ongelma	Ongelma	Ratkaisu
E001 AVAIN ASETO	Avaimen asentoa muutettu kesken toiminnan	Käännä avain siihen asentoon, missä toiminto kesken, ja pääätä toiminto.
E008 MYYJÄ?	Myyjä numero puuttuu	Anna myyjännumero ja paina %/CLK# näppäintä
E010 SULJE KIRJOIT KANSI	Kirjoittimen kansi auki	Paina kirjoittimen kansi kiinni
E014 PAPERI LOPPU	Kuittipaperi on loppu	Vaihda kuittirulla
E081	Kontrollimuisti on täynnä	Tyhjennä kontrollimuisti Z-asennossa (58 ja CA/AMT)
E090	Myyntitietoja on raporteilla	Tyhjennä kaikki raportit Z-asennossa
E100 ASETA SD-KORTTI	SD kortti ei ole paikoillaan	Laita SD kortti paikoilleen
E101 VÄÄRA FORMAATTI	SD korttia ei ole alustettu	Alusta SD kortti
E102 EI TIEDOSTOA	Tiedostoa ei löydy	Tallenna SD kortille oikea tiedosto
E103	SD kortti täynnä	Vaihda SD kortti tai poista tiedostoja
E104	SD kortin muistinsuoja kytkin ON	Aseta kytkin OFF asentoon
E109	SD kortti virhe	Alusta tai vaihda SD kortti
E139	Loppusumma on negatiivoinen	Rekisteröi tuotteet oikein
Päivämäärää ei tulostu kuitille eikä kuittinauha tule riittävästi ulos	Kassakone on ohjelmoitu kontrollitulostukseen	Ohjelmoi kassakone kuittitulostukseen (kts. sivu 6)
Kassalaatikko avautuu heti tuoterekisteröinnin jälkeen	Tuoteryhmä on ohjelmoitu pikatuotteeksi	Ohjelmoi tuoteryhmä normaalituotteeksi (kts. sivu 12)
Raportti ei nollaannu iltaraportin yhteydessä	Avain on ollut X-asennossa	Ota raportti Z- asennossa
Ohjelma häviää aina kun kassakone kytketään pois verkkovirrasta	Paristot heikot tai niitä ei ole	Vaihda uudet muistinsuojaparistot
Kassakone ei toimi. Kassalaatikka ei saa auki	Ei sähköä	Voit avata kassalaatikon kassalaatikon alla, takaosassa olevasta vivusta

I. PIKAOHJEET

Voit tulostaa koneen omalla kirjoittimella muutamia pikaohjeita.

1. Tulosta pikaohjevalikko painamalla **HELP** –näppäintä
2. Valitse haluamasi ohjenumero (1-12) ja paina **HELP**
3. Seuraa ohjetta

Varmista tuotteesi 12 kk takuu täyttämällä takuulomake:

www.jariahola.fi -> Huolto ja tuki -> Takuulomake



**Tarvitsetko apua?
Tukinumeromme**

0600-123 56

auttaa arkisin klo 09:00-16:00